

Kompaktní talířové brány

Namontován pevný tříbodový závěs



Montáž
Možnost montáže
Kategorie montáže
Nastavení pracovní hloubky
Diskové náboje
Standardní vybavení zahrnuje

Zadní tříbodový
Tříbodové spojení
CAT II/CATIII
Hydraulické
Twin race
Koncové desky
Hydraulické skládání okrajových prvků
Upevnění zadního válečku Nivelační hroty

MOŽNOSTI	TERRAPLUS 20	TERRAPLUS 24	TERRAPLUS 28
Pracovní šířka (m)	2,5	3	3,5
Počet disků	20	24	28
Průměr disku (cm)	58	58	58
Rozteč skupin (cm)	88	88	88
Pracovní rychlost	10~12 km/h	10~12 km/h	10~12 km/h
Minimální požadovaný výkon (HP)	105	120	135
Přepravní šířka (m)	2,5	3	3,5
Základní hmotnost stroje (kg)	1250	1470	1660
Hmotnost nožového kroužku Ø540 mm (kg)	405	472	528
Hmotnost válečku Conoroll Ø540 mm (kg)	402	477	543



Produkt	Počet disků	Požadavek na min. výkon HP	Válec
TERRAPLUS 20 DISC HARROW	20	105	Conoroll
TERRAPLUS 20 DISC HARROW	20	105	Nožový válec
TERRAPLUS 24 DISC HARROW	24	120	Conoroll
TERRAPLUS 24 DISC HARROW	24	120	Nožový válec
TERRAPLUS 28 DISC HARROW	28	135	Conoroll
TERRAPLUS 28 DISC HARROW	28	135	Nožový válec

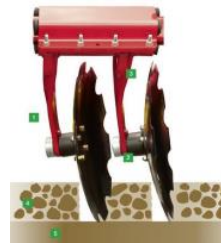

Dvojité kování
Ramena a bezúdržbová ložiska



Nonstop ochrana proti kamenům
S gumovými prvky
Bezúdržbová ložiska a náboje s kovanými ložisky

Conoroll válec 540 mm

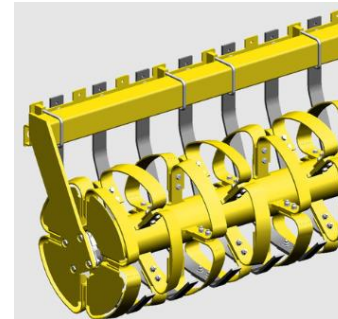

Nožový válec 540 mm

